

Aprietos

APRIETO MOD. MM

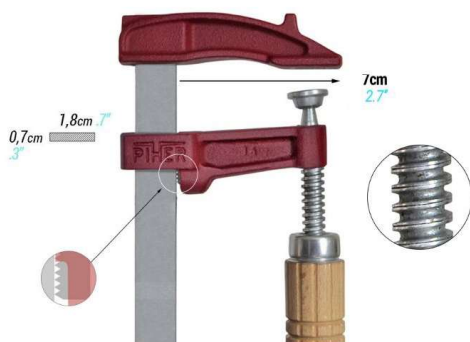

CARACTERÍSTICAS:

Fuerza maxima = 400Kg.

Llanta de acero calibrada 18x7mm.

Alcance 7 cm.

Freno anti-deslizante en cabeza móvil.

Mango de madera de haya.

REF.	MOD.	LONG. MM.	PESO KG.
7010.00.053	MM	150	0,47
7010.00.054	MM	200	0,52
7010.00.055	MM	250	,0,57
7010.00.056	MM	300	0,62

APRIETO MOD. M

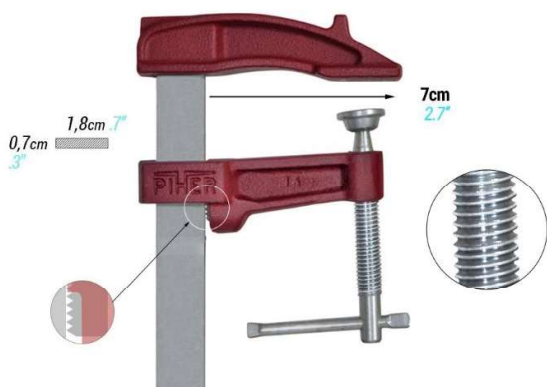

CARACTERÍSTICAS:

- Llanta de acero calibrada 18x7 mm

- Fuerza maxima:4000N

- Alcance 7 cm

- Freno anti-deslizante en cabeza móvil.

REF.	MOD.	LONG. MM.	PESO KG.
7010.00.057	M	150	0,47
7010.00.058	M	200	0,52
7010.00.059	M	250	,0,57
7010.00.060	M	300	0,62